

SMX50 EVO

SMONTAGOMME
AUTOMATICO
CON CAPACITÀ DI
BLOCCAGGIO FINO
A 24"



CEMB

1946

NEW

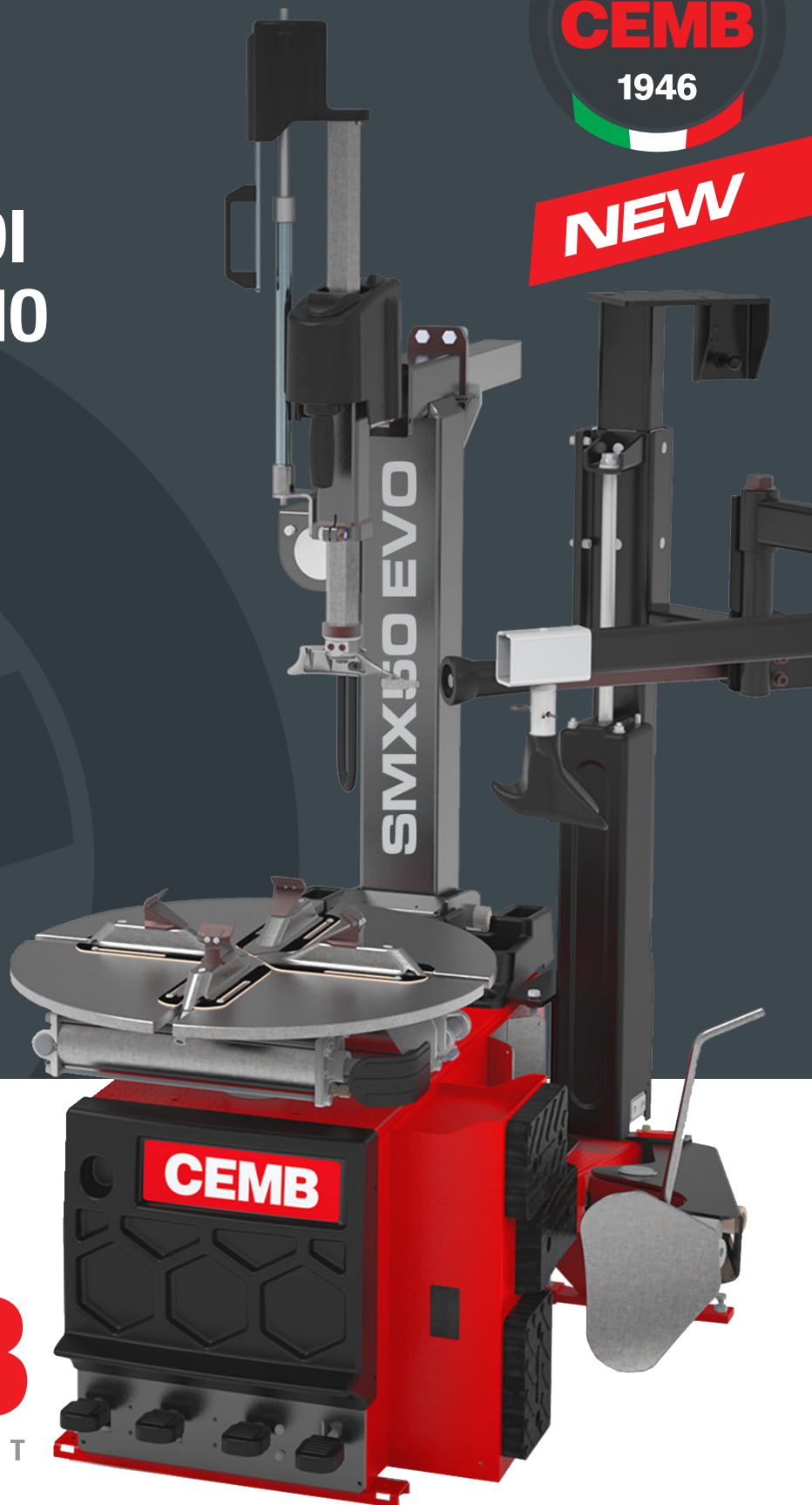

CEMB

GARAGE EQUIPMENT

SMX50 EVO



- 1 Smontagomme automatico con **palo ribaltabile pneumaticamente** che garantisce la massima rigidità per non danneggiare il cerchio.



- 2 Dispositivo di gonfiaggio con azionamento a pedale, manometro e limitatore pressione di gonfiaggio a norme CE.

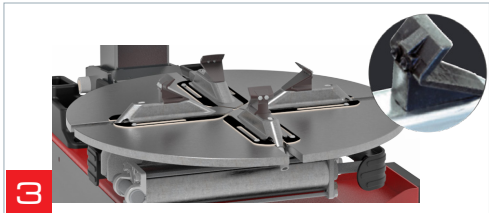

- 3 Piatto autocentrante per agevolare il detallamento del secondo tallone. Sistema di bloccaggio cerchio (**capacità da 10" a 24"**) a griffe contrapposte con cilindri di Ø 80 mm, che garantisce una forza di serraggio ottimale su tutti i tipi di cerchi. Griffe con punte sostituibili. Nuovo raccordo girevole (>velocità).



- 4 Stallonatore ergonomico per operare su **ruote da 15" di larghezza**.

- 5 Telaio con **pedaliera estraibile**, per facilitare le operazioni di manutenzione. Pedali posizionati in linea (rotazione inclusa).

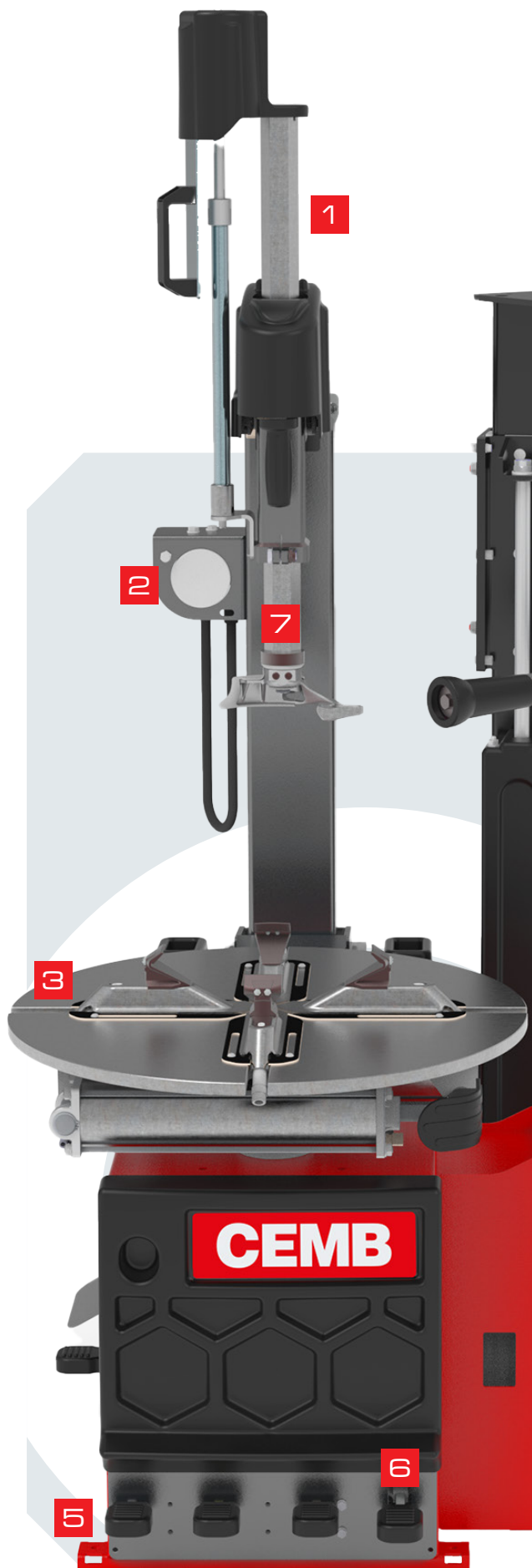



- Motore controllato dal nuovo **sistema Motoinverter con variazione progressiva della velocità**. La scheda inverter è installata sulla macchina, lontano dal motore per evitare problemi di vibrazioni e surriscaldamento. Basso consumo energetico a riposo (stand-by intelligente). Elevata affidabilità e protezione, con ripristino automatico dell'allarme che porta il pedale in posizione di riposo (non è richiesta alcuna interruzione di corrente).



- Versione A con **posizionamento pneumatico del braccio porta utensile**.



- **Ampio e comodo portaoggetti a scomparti differenziati per riporre i vari utensili.**



ACCESSORI STANDARD

- Pressore laterale professionale **HPX-STD** raccomandato per operare su ruote Run-Flat e UHP particolarmente duri e di grandi dimensioni. Struttura compatta progettata con un cilindro ad aria Ø 80 mm che non subisce flessioni.

- Premitallone addizionale **HELPER ARM**. Aiuta in fase di montaggio e smontaggio del tallone superiore. Raccomandato per ruote di grandi dimensioni.

ACCESSORI STANDARD



Leva



Protezione frontale utensile (x2)



Protezione ala utensile (x2)

ACCESSORI OPZIONALI



Sollevatore



Kit rulliera



Sistema di gonfiaggio TI



Kit 4 pezzi protezioni ALU per griffe



Protezione paletta

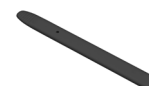

Protezione leva in plastica



Pinza Run Flat



Kit griffe moto 14" ÷ 24"



Kit griffe scooter 8" ÷ 14"

DATI TECNICI

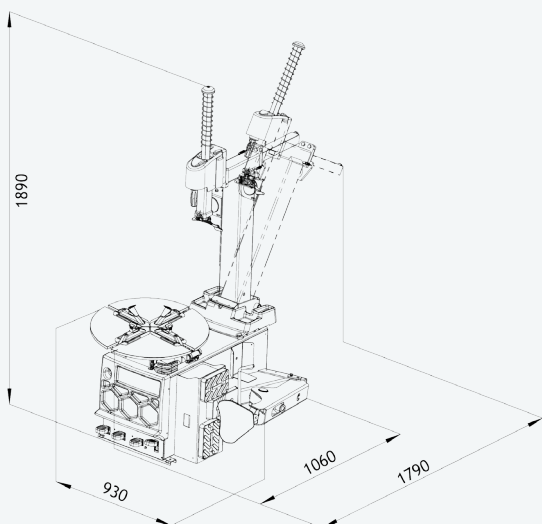

Capacità di bloccaggio	10" ÷ 24" (min ÷ max)
Bloccaggio interno	12" - 24"
Bloccaggio esterno	10" - 22"
Diametro massimo ruota	1170 mm (46")
Larghezza massima ruota	360 mm (14")
Forza stallonatore	15000N
Potenza motore monofase	1.5 kW (Inverter) 230V 50-60Hz
Velocità di rotazione	0 - 16 rpm (1ph - Inverter)
Pressione di esercizio	8 - 10 bar (116 - 145 psi)
Livello di rumorosità	< 70 ± 3 dB (A)
Peso netto	260 kg



CEMB

BALANCING MACHINES

CEMB S.p.A.

Via Risorgimento, 9
23826 Mandello del Lario (LC) - Italy
www.cemb.com



Garage equipment division
CEMB - ITALY
Plant and Training Center
Phone +39 0341 706111
garage@cemb.com

SIPAV

Distributore esclusivo per l'Italia:

Via A. Nobel, 21 - 42124 Sesso (RE)
Tel. 0522. 532.711 - Fax 0522.531.828
sipav@sipav.com - www.sipav.com

Tutti i dati e le caratteristiche menzionati in questo catalogo sono a titolo indicativo e non costituiscono nessun impegno per la nostra Società che si riserva il diritto di apportare senza alcun preavviso, tutte le variazioni che riterrà opportune.